

Завод виготовлення покрівлі, фасаду та огорожі "АТЛАНТ"

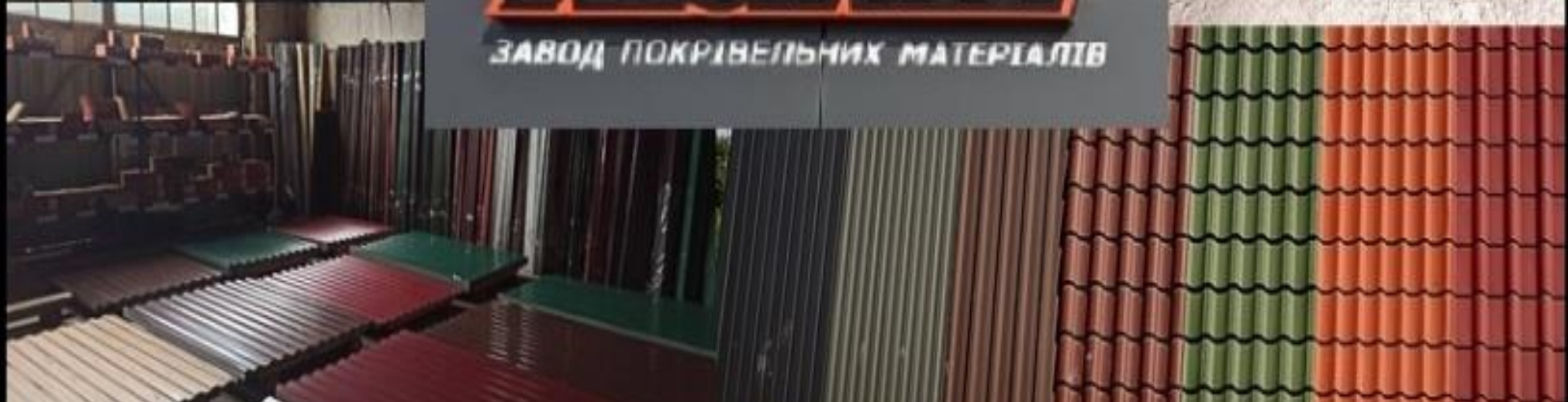

----- Черепиця -----

VINNERA" 1200/1140мм

| Покриття | MAT поліестер | | | Поліестер | | |
|---------------|--------------------------|---------------------------------|-------|---------------------------------|---------------------------------|--|
| Товщина | 0.5мм | 0.45мм | 0.4мм | 0.45мм | 0.4мм | |
| Виробник | Україна | Італія | | Індія | Індія | |
| Ціна, грн./м2 | (Модуль) 305гр | (Arvedi) 239гр | | (ArselorMittal) 230гр | (ArselorMittal) 185гр | |
| Виробник | | Індія | | Китай | | |
| Ціна, грн./м2 | | (ArselorMittal) 239гр | | (Zn-100) 200гр | | |
| Виробник | | Китай | | | | |
| Ціна, грн./м2 | | (Zn-100) 200гр | | | | |

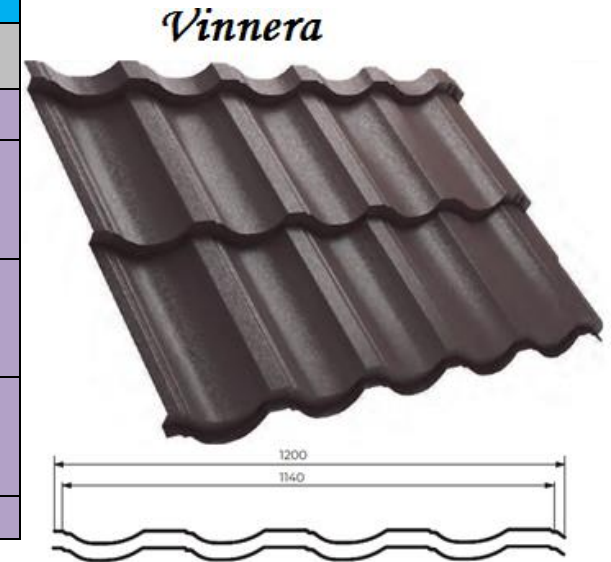

"DUNA LUX" 1200/1120мм

| Покриття | MAT поліестер | | | Поліестер | | |
|---------------|--------------------------|---------------------------------|-------|---------------------------------|---------------------------------|--|
| Товщина | 0.5мм | 0.45мм | 0.4мм | 0.45мм | 0.4мм | |
| Виробник | Україна | Італія | | Індія | Індія | |
| Ціна, грн./м2 | (Модуль) 305гр | (Arvedi) 239гр | | (ArselorMittal) 230гр | (ArselorMittal) 185гр | |
| Виробник | | Індія | | Китай | | |
| Ціна, грн./м2 | | (ArselorMittal) 239гр | | (Zn-100) 200гр | | |
| Виробник | | Китай | | | | |
| Ціна, грн./м2 | | (Zn-100) 200гр | | | | |



"МОНТАРЕЙ КЛАСІК" 1200/1100мм

| Покриття | МАТ поліестер | | | Поліестер | | |
|----------------------|-------------------|--------------------------|-------|--------------------------|--------------------------|--|
| Товщина | 0.5мм | 0.45мм | 0.4мм | 0.45мм | 0.4мм | |
| Виробник | Україна | Італія | | Індія | Індія | |
| Ціна, грн./м2 | (Модуль) 305гр | (Arvedi) 239гр | | (ArselorMittal) 230гр | (ArselorMittal) 185гр | |
| Виробник | | Індія | | Китай | | |
| Ціна, грн./м2 | | (ArselorMittal) 239гр | | (Zn-100) 200гр | | |
| Виробник | | Китай | | | | |
| Ціна, грн./м2 | | (Zn-100) 200гр | | | | |
| | | | | | | |

Монтарей класік

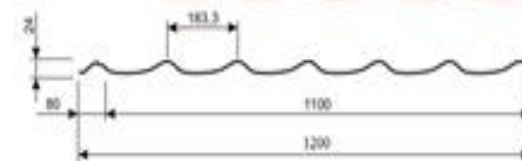

"ОПАЛ" 1200/1060мм

| Покриття | МАТ поліестер | | | Поліестер | | |
|----------------------|-------------------|--------------------------|-------|--------------------------|--------------------------|--|
| Товщина | 0.5мм | 0.45мм | 0.4мм | 0.45мм | 0.4мм | |
| Виробник | Україна | Італія | | Індія | Індія | |
| Ціна, грн./м2 | (Модуль) 305гр | (Arvedi) 239гр | | (ArselorMittal) 230гр | (ArselorMittal) 185гр | |
| Виробник | | Індія | | Китай | | |
| Ціна, грн./м2 | | (ArselorMittal) 239гр | | (Zn-100) 200гр | | |
| Виробник | | Китай | | | | |
| Ціна, грн./м2 | | (Zn-100) 200гр | | | | |
| | | | | | | |

Опал



----- Профнастил -----

| Покриття | МАТ поліестер | | | Поліестер | | | | | |
|------------------------------|-------------------------------------|--|--------|--|--|-----------------------|-----------------------|----------------------------|-----------------------------|
| | Товщина | 0.5мм | 0.45мм | 0.4мм | 0.45мм | 0.4мм | 0.3мм | 0.4мм Зол.дуб Зд/Ral | 0.4мм Темн.дуб Зд/Ral |
| Виробник Ціна, грн./м2 | Україна (Модуль) 300гр | Італія (Arvedi) 234гр | | Індія (ArselorMittal) 226гр | Індія (ArselorMittal) 180гр | Китай 135гр | Китай 220гр | Китай 220гр | Китай 193гр |
| Виробник Ціна, грн./м2 | | Індія (ArselorMittal) 234гр | | Китай (Zn-100) 195гр | | | | | |
| Виробник Ціна, грн./м2 | | Китай (Zn-100) 195гр | | | | | | | |
| Виробник Ціна, грн./м2 | | | | | | | | | |

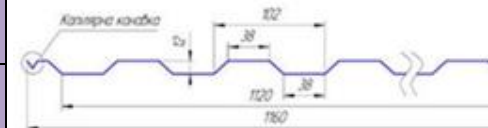

| Т-18(1170/1120мм) | | | | | | | | | | |
|------------------------------|----------------------------------|------------------------------------|--------|--|--|----------------------|-----------------------|----------------------------|-----------------------------|------------------|
| Покриття | МАТ поліестер | | | Поліестер | | | | | | |
| | Товщина | 0.5 | 0.45мм | 0.4мм | 0.45мм | 0.4мм | 0.3мм | 0.4мм Зол.дуб Зд/Ral | 0.4мм Темн.дуб Зд/Ral | 0.3мм Зол.дуб |
| Виробник Ціна, грн./м2 | Укр. 300гр р | Італія (Arvedi) 234гр | | Індія (ArselorMittal) 226гр | Індія (ArselorMittal) 180гр | Кит. 135гр | Китай 220гр | Китай 220гр | Китай 193гр | |
| Виробник | | Індія (ArselorMittal) | | Китай (Zn-100) | | | | | | |

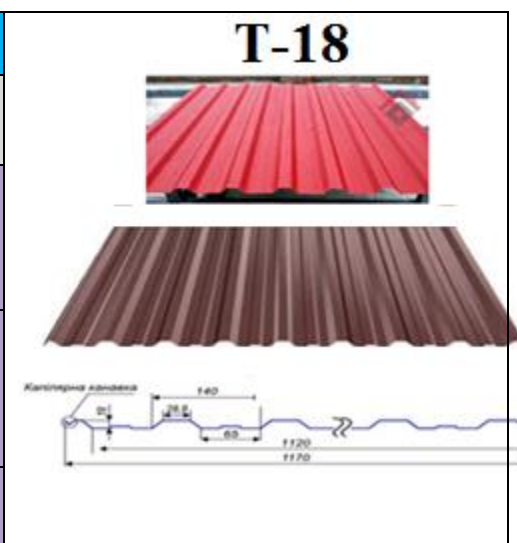

| | | | | | | | | | | | | | | | | | | | | | | |
|----------------------------------|--|-----------------------------------|--|--------------|--|--|--|--|--|--|--|--|--|--|--|--|--|--|--|--|--|--|
| Ціна, грн./м2 | | l) 234гр | | 195гр | | | | | | | | | | | | | | | | | | |
| Виробни к Ціна, грн./м2 | | Китай (Zn-100) 195гр | | | | | | | | | | | | | | | | | | | | |
| Виробни к Ціна, грн./м2 | | | | | | | | | | | | | | | | | | | | | | |

ПК-35(1100/1040мм)

| | | | | | | | | | | | | | | | | | | | | | | | |
|----------------------------------|----------------------|------------------|--|--|--|--|--|--|--|--|--|--|--|--|--|--|--|--|--|--|--|--|--|
| Покриття | <i>МАТ поліестер</i> | <i>Поліестер</i> | | | | | | | | | | | | | | | | | | | | | |
| Товщина | | | | | | | | | | | | | | | | | | | | | | | |
| Виробни к Ціна, грн./м2 | | | | | | | | | | | | | | | | | | | | | | | |
| Виробни к Ціна, грн./м2 | | | | | | | | | | | | | | | | | | | | | | | |
| Виробни к Ціна, грн./м2 | | | | | | | | | | | | | | | | | | | | | | | |
| Виробни к Ціна, грн./м2 | | | | | | | | | | | | | | | | | | | | | | | |

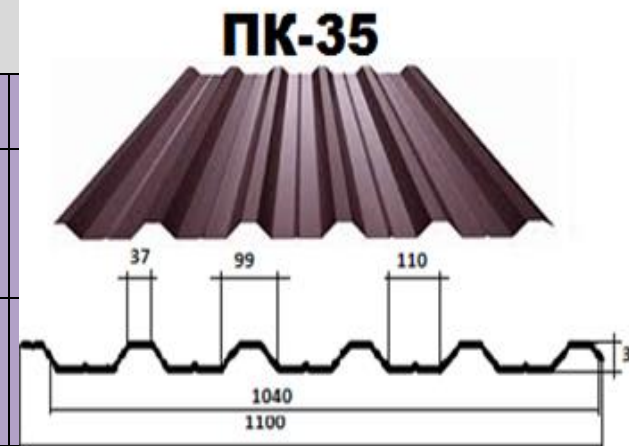

| | | | | | | | | | | | | | | | | | | | | | |
|---|----------------------|------------------|--|--|--|--|--|--|--|--|--|--|--|--|--|--|--|--|--|--|--|
| Т-8(1220/1180мм) та Гладкий лист | | | | | | | | | | | | | | | | | | | | | |
| Покриття | <i>МАТ поліестер</i> | <i>Поліестер</i> | | | | | | | | | | | | | | | | | | | |

| | | | | | | | | | | | |
|------------------|---------------------|--------------------------|-------|--------------------------|--------------------------|-------|----------------------------|-----------------------------|------------------|--|--|
| Товщина | 0.5мм | 0.45мм | 0.4мм | 0.45мм | 0.4мм | 0.3мм | 0.4мм Зол.дуб Зд/Ral | 0.4мм Темн.дуб Зд/Ral | 0.3мм Зол.дуб | | |
| Виробник | Україна (Модуль) | Італія (Arvedi) | | Індія (ArselorMittal) | Індія (ArselorMittal) | Китай | Китай | Китай | Китай | | |
| Ціна, грн./м2 | 296гр | 229гр | | 221гр | 176гр | 131гр | 216гр | 216гр | 189гр | | |
| Виробник | | Індія (ArselorMittal) | | Китай (Zn-100) | | | | | | | |
| Ціна, грн./м2 | | 229гр | | 191гр | | | | | | | |
| Виробник | | Китай (Zn-100) | | | | | | | | | |
| Ціна, грн./м2 | | 191гр | | | | | | | | | |
| Виробник | | | | | | | | | | | |
| Ціна, грн./м2 | | | | | | | | | | | |



!!!! Т-8 може бути в захисній плівці. +4грн до ціни !!!!

----- ПРОФНАСТИЛ ---- ОЦИНКОВАНИЙ -----

| Товщина | 0.45мм. м.кв | 0.4мм. м.кв | 0.35мм. м.п. |
|--|---|---|---|
| Виробник Україна (модуль) Ціна, грн. | Профнастил Т-12 190гр м.кв Профнастил Т-18 193гр м.кв Профнастил Т-8, гл.лист 187гр | Профнастил Т-12 177гр м.кв Профнастил Т-18 180гр м.кв Профнастил Т-8, гл.лист 174гр | Профнастил Т-12 146гр м.п. Профнастил Т-8, гл.лист 146гр |
| | | | |
| | | | |

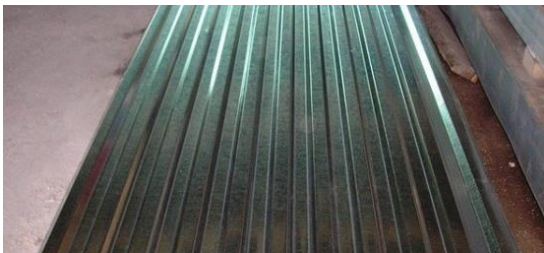



----- Металевий Штахетник -----

| Вид | Напівкруглий (ширина 11см) | | | | | | | | | | | | |
|-----------------------|----------------------------|------|------------------|------------------|--|------|-----------|------------------------------------|-----------------------------------|-----------------------|--|--|--|
| Покриття | МАТ_поліестер | | | | | | Поліестер | | | | | | |
| Виробник | МАТ | | 2-хсторонній МАТ | 2-хсторонній МАТ | | | | | | | | | |
| Товщина | 0,5 | 0,45 | 0,45 | 0.4мм | | 0,45 | 0,4 | 0.4мм Зол. Дуб 3д односторон | 0.4мм Тем.Дуб 3д односторон | Золотий дуб 0,3 | | | |
| Ціна грн За 1.м.п. | | 33 | | 38 | | 33 | 30 | 35 | 35 | 30 | | | |



НАПІВКРУГЛИЙ
МЕТАЛЕВИЙ ШТАХЕТНИК

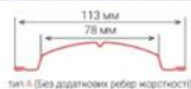

----- Блок-хаус та Євро-дошка -----

| Вид | Блок-хаус "ЗРУБ" (0,365/0,331мм) | | | | | | | |
|----------|---|------------------------|----------------|-------|-----|-----------|-----|--------------------------------------|
| Покриття | MAT_поліестер | | | | | Поліестер | | |
| Виробник | ArcelorMittal <small>Бельгія, Польща, Німеччина</small> | ARVEDI (Італія) ZN 225 | Україна МОДУЛЬ | Китай | | Китай | | |
| Товщина | 0,5 | 0,45 | 0,45 | 0,45 | 0,4 | 0,45 | 0,4 | Зол. дуб 3D Темн. Дуб 3D 0,4 2-хстор |
| Ціна грн | | | | | | | | |

| Вид | Євро-дошка(0,352/0,325мм) | | | | | | |
|----------|---------------------------|------|-------|------|-----------|--------------------------------------|--|
| Покриття | MAT_поліестер | | | | Поліестер | | |
| Виробник | Україна МОДУЛЬ | | Китай | | Китай | | |
| Товщина | 0,45 | 0,45 | 0,4 | 0,45 | 0,4 | Зол. дуб 3D Темн. Дуб 3D 0,4 2-хстор | |
| Ціна грн | | | | | | | |

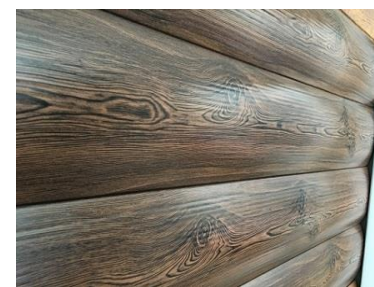

----- Паркан "ЖАЛЮЗІ" -----

| Вид | Л а м е л и | | | | | | | | | | | | |
|---------------------|---------------|------|---------------------|---------------------|--|-----------|-----|------------------------------------|-----------------------------------|-----------------------|--|--|--|
| Покриття | МАТ_поліестер | | | | | Поліестер | | | | | | | |
| Виробник | МАТ | | 2-хсторонній МАТ | 2-хсторонній МАТ | | | | | | | | | |
| Товщина | 0,5 | 0,45 | 0,45 | 0,4мм | | 0,45 | 0,4 | 0,4мм Зол. Дуб 3д односторон | 0,4мм Тем.Дуб 3д односторон | Золотий дуб 0,3 | | | |
| Ціна грн За 1м.п | | 41 | | 46 | | 42 | 39 | 44 | 44 | 39 | | | |



СХЕМА МОНТАЖУ СЕКЦІЇ ЗАБОРА "ЖАЛЮЗІ"

Горизонтальні
ламелі



1

Бокові
"П"образні
направляючі



2

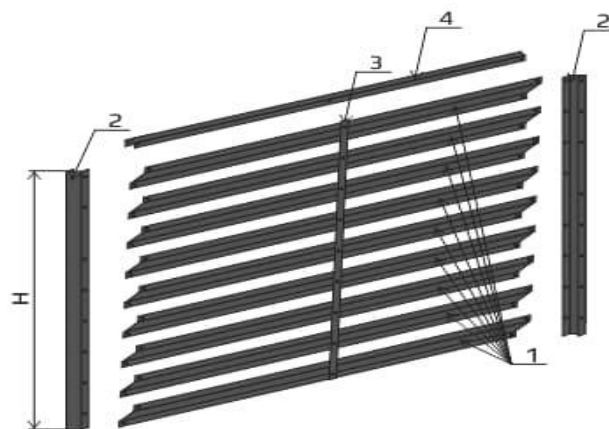

3



Підсилююча
декоративна
планка при
ширині секції
більше 2-х метрів

4

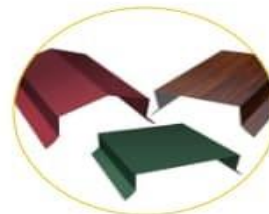

Верхня
декоративна
планка
"П" або "Д"
образні

Вигляд з вулиці



Вигляд з двору



----- Паркан "Ранчо та Ранчо-еліт"-----

| Вид | ----- Паркан "Ранчо та Ранчо-еліт"----- | | | | | | | | | | | |
|---------------------|---|------|------------------|------------------|-------|-----|------------------------------------|-----------------------------------|-----------------------|--|--|--|
| Покриття | МАТ_поліестер | | | | | | Поліестер | | | | | |
| Виробник | МАТ | | 2-хсторонній МАТ | 2-хсторонній МАТ | Китай | | | | | | | |
| Товщина | 0,5 | 0,45 | 0,45 | 0,4мм | 0,45 | 0,4 | 0,4мм Зол. Дуб 3д односторон | 0,4мм Тем.Дуб 3д односторон | Золотий дуб 0,3 | | | |
| Ціна грн За 1м.п | 308 | 267 | | 270 | 255 | 240 | 260 | 260 | | | | |



СХЕМА МОНТАЖУ СЕКЦІЇ ЗАБОРА "РАНЧО" ТА "РАНЧО-ЕЛІТ"



Важлива інформація!

Ламелі Ранчо та Ранчо-Еліт можуть формуватись з різного матеріалу.

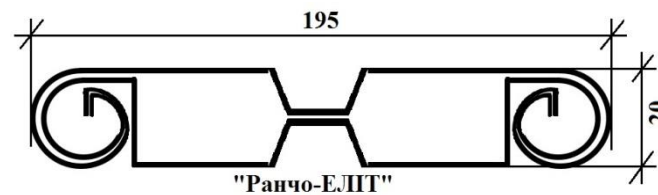
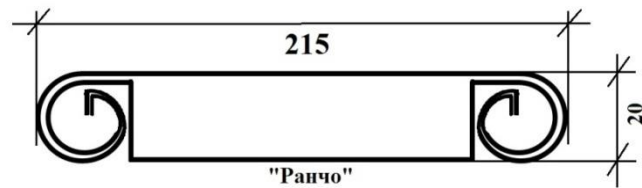
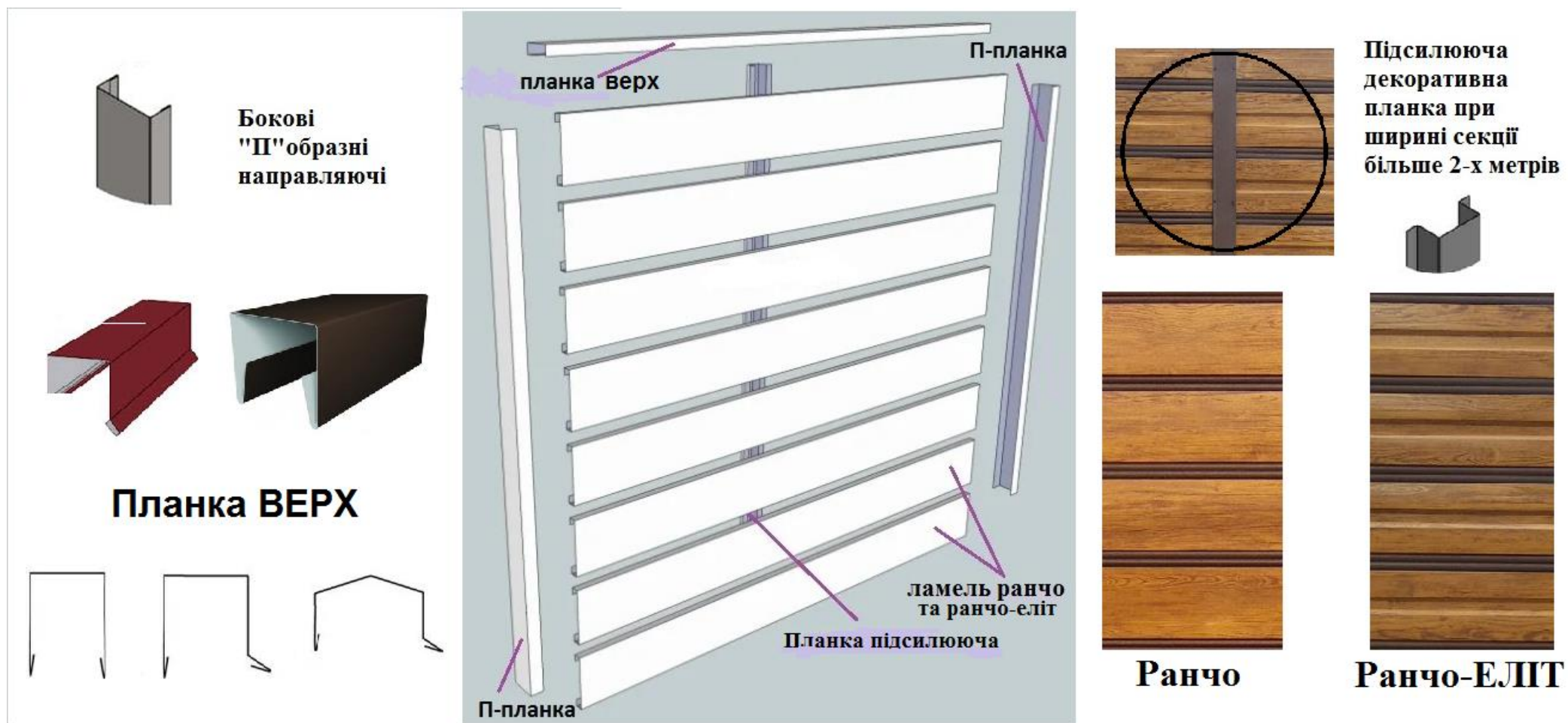
Відповідно ціна може мінятись. Для уточнення телефонуйте.

*Ціна вказана на ламелі з обох сторін відповідним матеріалом згідно прайсу, та завжди може бути обговорена в індивідуальному порядку.

Також виготовляємо будь-які планки та комплектуючі для даху та огорожі

Довжиною 2м або 1,25м:

Коньки прямі та штамповані напівкруглі, торцеві планки, снігозатримувачі, карнизні планки, капельніки, підвіконники, відливи, П-образний декоративний профіль на огорожу, парапети, кути внутрішні та зовнішні.

Виконуємо за індивідуальними розмірами.

