

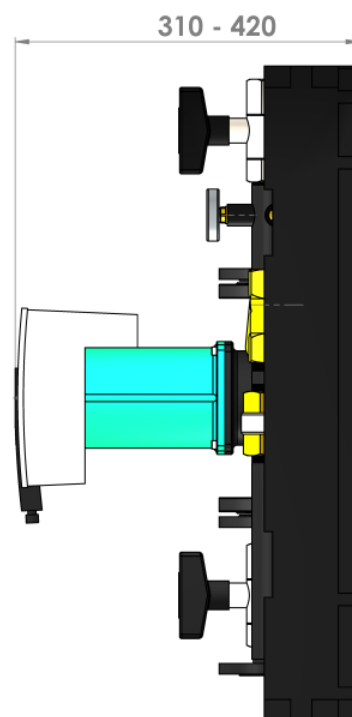

**Dn 40 Kv – 21.3**

**Dn 50 Kv – 27.8**

- ✓ Компактні розміри
- ✓ Ізоляція EPP
- ✓ Точні показники температури  
(термометри в погруджних гільзах)
- ✓ Високий Kv

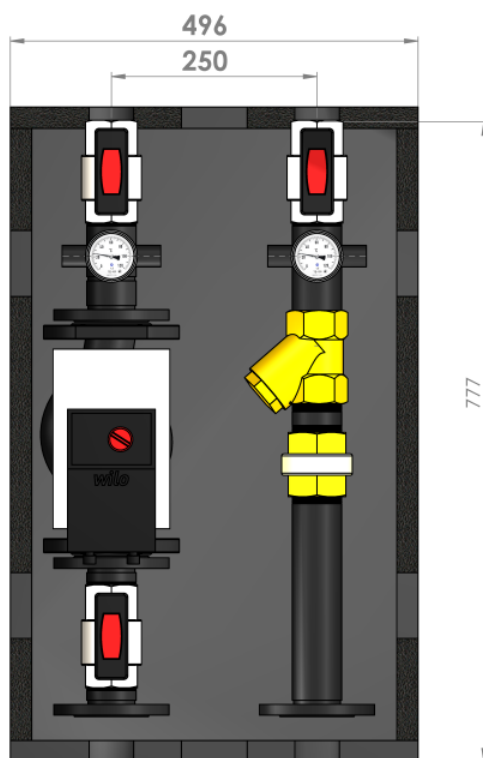

## Технічні характеристики:

- Типорозмір груп — DN40 / Dn50
- Dn40 Kv — 21,3 м3/год      Dn50 Kv — 27,8 м3/год
- Максимальна температура — 110°C
- Максимальний тиск — 6 бар
- Міжцентрова відстань — 250 мм
- Розмір насоса -180 - 270 мм
- Приєднання до системи: для Dn40 – ВР 1 1/2", для Dn50 – ВР 2"
- Приєднання до колектора — фланець Pn6 Dn40 – Dn50 відповідно до типорозміру

## Комплектація насосних груп ОТН

1. Кульовий запірний кран (для Dn40 - 1 1/2", для Dn50 - 2") - 3 шт
2. Термометри в погруджних гільзах - 2 шт
3. Зворотний клапан
4. Фільтр
5. Гільзи для датчиків температури - 2 шт
6. Комплект ізоляції EPP 50
7. Насос (відповідно до комплектації моделі)

Артикул	Насос в групі	Ціна, Євро з ПДВ
ОТН-0-40-00	-	751.00
ОТН-WH-40-30/7	WILO MAXO High Flow 30-7	1341.00
ОТН-WH-40-30/10	WILO MAXO High Flow 30-10	1397.00
ОТН-WH-40-30/12	WILO MAXO High Flow 30-12	1604.00
ОТН-WH-40-40/8	WILO MAXO High Flow 40-8	1488.00
ОТН-WH-40-40/12	WILO MAXO High Flow 40-12	1945.00
ОТН-0-50-00	-	867.00
ОТН-WH-50-30/7	WILO MAXO High Flow 30-7 <b>É</b>	1457.00
ОТН-WH-50-30/10	WILO MAXO High Flow 30-10 <b>É</b>	1513.00
ОТН-WH-50-30/12	WILO MAXO High Flow 30-12 <b>É</b>	1720.00
ОТН-WH-50-40/8	WILO MAXO High Flow 40-8 <b>É</b>	1604.00
ОТН-WH-50-40/12	WILO MAXO High Flow 40-12 <b>É</b>	2061.00
ОТН-WH-50-50/12	WILO MAXO High Flow 50-12 <b>É</b>	2161.00

При замовленні необхідно вказати положення насосу : **(L)** – насос ліворуч, **(R)** – насос праворуч

### Додаткова комплектація

Артикул			Ціна, Євро з ПДВ
ОТН-40-BU	Фітинг 3P 1 ½" - фланець Dn40 Pn10		20.00
ОТН-50-BU	Фітингі 3P 2" - фланець Dn50 Pn10		34.00
ОТН-40-BC	Фітинг Dn 40 з запірним краном. Приєднання - фланці Dn40 Pn6		114.00
ОТН-50-BC	Фітинг Dn 50 з запірним краном. Приєднання - фланці Dn50 Pn6		153.00
ОТН-40-BI	Фітинг-подовжувач Dn40. Приєднання - фланці Dn40 Pn6		36.00
ОТН-50-BI	Фітинг-подовжувач Dn50. Приєднання - фланці Dn50 Pn6		63.00



**Dn 40 Kv – 21.3**

**Dn 50 Kv – 27.8**

- ✓ Компактні розміри
- ✓ Ізоляція EPP
- ✓ Точні показники температури  
(термометри в погрузних гільзах)
- ✓ Високий Kv

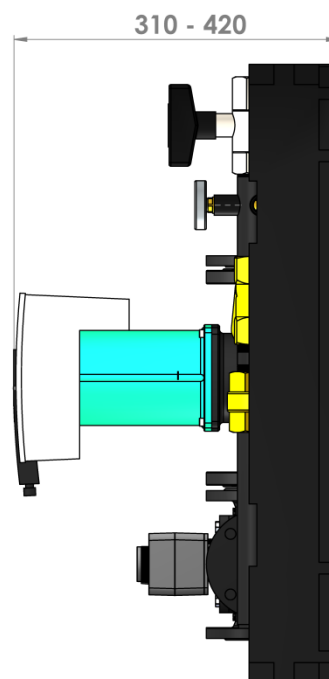
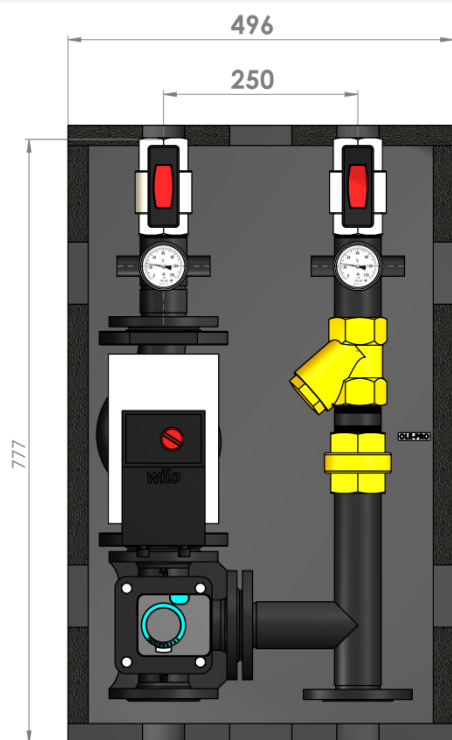

### Технічні характеристики:

- Типорозмір груп — DN40 / Dn50
- Dn40 Kv — 21,3 м3/год      Dn50 Kv — 27,8 м3/год
- Максимальна температура — 110°C
- Максимальний тиск — 6 бар
- Міжцентрова відстань — 250 мм
- Розмір насоса -180 - 270 мм
- Приєднання до системи: для Dn40 – ВР 1 1/2", для Dn50 – ВР 2"
- Приєднання до колектора — фланець Pn6 Dn40 – Dn50 відповідно до типорозміру

### Комплектація насосних груп ОТМ

1. Кульовий запірний кран (для Dn40 - 11/2", для Dn50 - 2") – 2 шт
2. Термометри в погрузних гільзах - 2 шт
3. Зворотний клапан
4. Фільтр
5. 3-ходовий змішувальний клапан
6. Привід 3-х точковий 230В OST-05
7. Гільзи для датчиків температури - 2 шт
8. Комплект ізоляції EPP 50
9. Насос (відповідно до комплектації моделі)

Артикул	Насос в групі	Ціна, Євро з ПДВ
ОТМ-0-40-00-05	-	999.00
ОТМ-WH-40-30/7 – 05	WILO MAXO High Flow 30-7	1589.00
ОТМ-WH-40-30/10 – 05	WILO MAXO High Flow 30-10	1645.00
ОТМ-WH-40-30/12 – 05	WILO MAXO High Flow 30-12	1852.00
ОТМ-WH-40-40/8 – 05	WILO MAXO High Flow 40-8	1736.00
ОТМ-WH-40-40/12 – 05	WILO MAXO High Flow 40-12	2193.00
ОТМ-0-50-00-05	-	1 210.00
ОТМ-WH-50-30/7 – 05	WILO MAXO High Flow 30-7	1800.00
ОТМ-WH-50-30/10 – 05	WILO MAXO High Flow 30-10	1856.00
ОТМ-WH-50-30/12 – 05	WILO MAXO High Flow 30-12	2063.00
ОТМ-WH-50-40/8 – 05	WILO MAXO High Flow 40-8	1947.00
ОТМ-WH-50-40/12 – 05	WILO MAXO High Flow 40-12	2404.00
ОТМ-WH-50-50/12 – 05	WILO MAXO High Flow 50-12	2504.00

При замовленні необхідно вказати положення насосу : **(L)** – насос ліворуч, **(R)** – насос праворуч

### Додаткова комплектація

Артикул			Ціна, Євро з ПДВ
ОТН-40-BU	Фітинг 3P 1 ½ " - фланець Dn40 Pn10		20.00
ОТН-50-BU	Фітинги 3P 2 " - фланець Dn50 Pn10		34.00
ОТН-40-BC	Фітинг Dn 40 з запірним краном. Приєднання фланці Dn40 Pn6		114.00
ОТН-50-BC	Фітинг Dn 50 з запірним краном. Приєднання фланці Dn50 Pn6		153.00
ОТН-40-BI	Фітинг-подовжувач Dn40. Приєднання фланці Dn40 Pn6		36.00
ОТН-50-BI	Фітинг-подовжувач Dn50. Приєднання фланці Dn50 Pn6		63.00

## Насосні групи Dn 40, Dn50

### Характеристики насосів

