



Kv – 19.7

- ✓ Компактні розміри
- ✓ Точні показники температури
(термометри в погрузних гільзах)
- ✓ Міжцентрова відстань 125мм
- ✓ Високий Kv

Технічні характеристики:

- Типорозмір груп — DN32
- Kv — 19,7 м3/год
- Максимальна температура — 110°C
- Максимальний тиск — 6 бар
- Міжцентрова відстань — **125 мм**
- Розмір насоса - **180 мм**
- Приєднання до системи — 1 1/4" ВР
- Приєднання до колектора — 1 1/2" ЗР

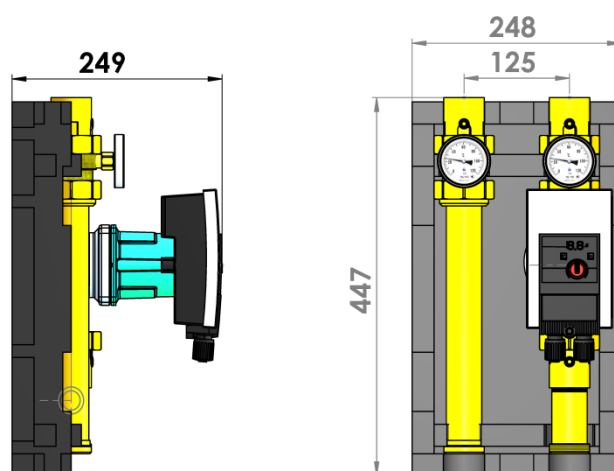

Комплектація насосних груп ОТН

1. Кульовий запірний кран з накидною гайкою 2" - 3 шт
2. Термометри в погрузних гільзах - 2 шт
3. Патрубок зворотної лінії з вбудованим зворотнім клапаном
4. Комплект ізоляції EPP 50
5. Насос (відповідно до комплектації моделі)

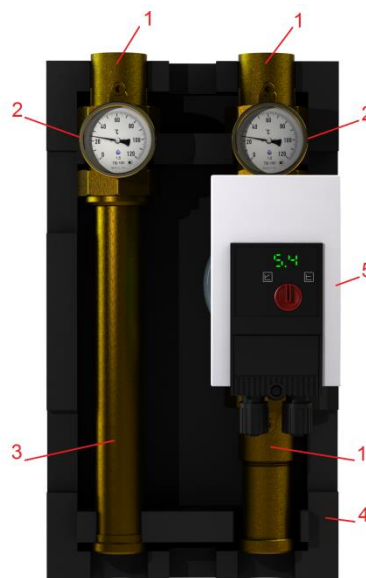

| Артикул | Насос в групі | Ціна, Євро з ПДВ |
|-----------------|--|------------------|
| ОТН-0-32-00 | - | 307.00 |
| ОТН-WP-32-30/08 | WILO Yonos Para 30-8/180 É | 505.00 |
| ОТН-WH-32-30/07 | WILO MAXO High Flow 30-7/180 É | 977.00 |
| ОТН-WH-32-30/10 | WILO MAXO High Flow 30-10/180 É | 1047.00 |
| ОТН-WH-32-30/12 | WILO MAXO High Flow 30-12/180 É | 1 107.00 |

При замовленні необхідно вказати положення насосу : (L) – насос ліворуч, (R) – насос праворуч



Kv – 12.1

- ✓ Компактні розміри
- ✓ Точні показники температури
(термометри в погрузних гільзах)
- ✓ Міжцентрова відстань 125мм
- ✓ Високий Kv

Технічні характеристики:

- Типорозмір груп — DN32
- Kv — 12,1 м3/год
- Максимальна температура — 110°C
- Максимальний тиск — 6 бар
- Міжцентрова відстань — **125 мм**
- Розмір насоса -**180 мм**
- Приєднання до системи — 1 1/4" ВР
- Приєднання до колектора — 1 1/2" ЗР

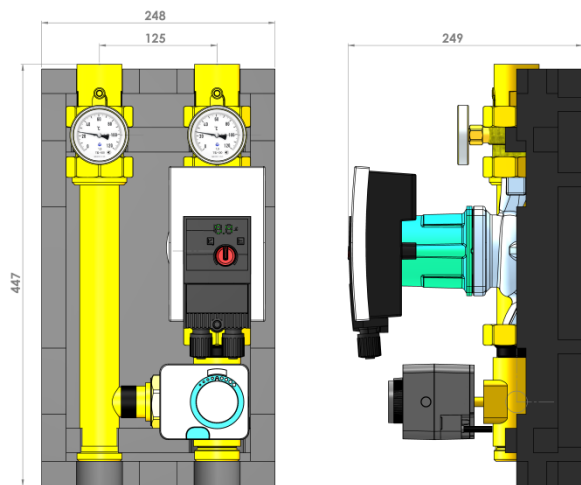

Комплектація насосних груп ОТМ

1. Кульовий запірний кран з накидною гайкою 2" - 2 шт
2. Термометри в погрузних гільзах - 2 шт
3. Патрубок зворотної лінії з вбудованим зворотнім клапаном
4. 3-х ходовий клапан
5. Привод (відповідно до комплектації моделі)
6. Комплект ізоляції EPP 50
7. Насос (відповідно до комплектації моделі)

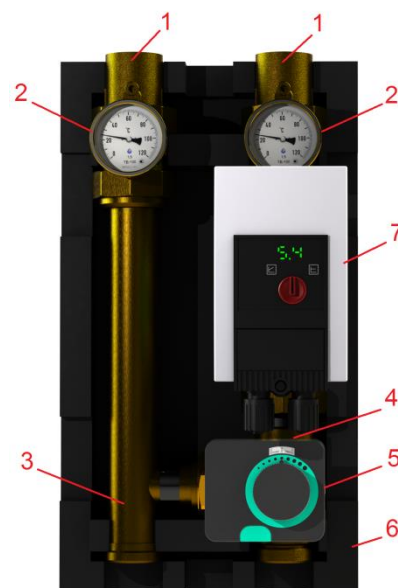

При замовленні необхідно вказати положення насосу : **(L)** – насос ліворуч, **(R)** – насос праворуч



В комплекті з приводом OST-05

Привод 3-х ходового клапана з **3-х точковим** або **2-х точковим** керуванням 230В

Дозволяє використовувати групу як в режимі змішування так і в режимі перемикання потоку теплоносія залежно від обраного типу підключення



| Артикул | Насос в групі | Привод | Ціна, Євро з ПДВ |
|--------------------|--|--------|------------------|
| OTM-0-32-00-05 | - | OST-05 | 480.00 |
| OTM-WP-32-30/08-05 | WILO Yonos Para 30-8/180 É | OST-05 | 678.00 |
| OTM-WH-32-30/07-05 | WILO MAXO High Flow 30-7/180 É | OST-05 | 1 150.00 |
| OTM-WH-32-30/10-05 | WILO MAXO High Flow 30-10/180 É | OST-05 | 1 220.00 |
| OTM-WH-32-30/12-05 | WILO MAXO High Flow 30-12/180 É | OST-05 | 1 280.00 |



В комплекті з приводом OST-05-Y

Привод 3-х ходового клапана з керуванням **0-10В**



| Артикул | Насос в групі | Привод | Ціна, Євро з ПДВ |
|---------------------|--|----------|------------------|
| OTM-0-32-00-05Y | - | OST-05-Y | 571.00 |
| OTM-WP-32-30/08-05Y | WILO Yonos Para 30-8/180 É | OST-05-Y | 769.00 |
| OTM-WH-32-30/07-05Y | WILO MAXO High Flow 30-7/180 É | OST-05-Y | 1 241.00 |
| OTM-WH-32-30/10-05Y | WILO MAXO High Flow 30-10/180 É | OST-05-Y | 1 311.00 |
| OTM-WH-32-30/12-05Y | WILO MAXO High Flow 30-12/180 É | OST-05-Y | 1 371.00 |

В комплекті з приводом-контролером OST-07

Зручно – просто - надійно

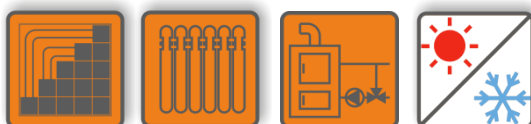

- ✓ **2 режими роботи** - **нагрів** та **охолодження**
- ✓ Час повороту на 90° - 120s
- ✓ Кольоровий TFT-дісплей
- ✓ Зручні налаштування
- ✓ Швидкий доступ до всіх функцій меню
- ✓ Діапазон регулювання **0 - 90°C**
- ✓ **2 гідравлічні схеми** – для роботи на лінії подачі або на зворотній лінії котла
- ✓ Датчик температури в комплекті насосної групи

| Артикул | Насос в групі | Привод | Ціна, Євро з ПДВ |
|--------------------|--|--------|------------------|
| ОТМ-0-32-00-07 | - | OST-07 | 634.00 |
| ОТМ-WP-32-30/08-07 | WILO Yonos Para 30-8/180 É | OST-07 | 832.00 |
| ОТМ-WH-32-30/07-07 | WILO MAXO High Flow 30-7/180 É | OST-07 | 1 304.00 |
| ОТМ-WH-32-30/10-07 | WILO MAXO High Flow 30-10/180 É | OST-07 | 1 374.00 |
| ОТМ-WH-32-30/12-07 | WILO MAXO High Flow 30-12/180 É | OST-07 | 1 434.00 |

В комплекті з **погодозалежним** приводом-контролером **OST-20**

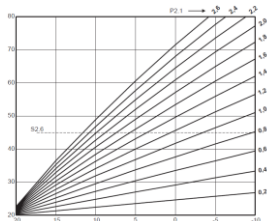

- ✓ Погодозалежне керування
- ✓ Робота в режимах «Нагрів» - «Охолодження», для кожного режиму свої температурні графіки
- ✓ Можливість приєднати датчики кімнатної температури, кімнатні термостати, датчик зворотної лінії, датчик вуличної температури
- ✓ Можливість об'єднувати в мережу – для великих систем
- ✓ 2 режими роботи – по заданій температурі приміщення або по погодо залежному графіку
- ✓ Окремі налаштування для теплої підлоги з режимом «Сушка підлоги», обмеженням температури
- ✓ Окремі налаштування меню користувача та сервісного меню з паролем доступу
- ✓ Функція керування насосом опалення
- ✓ Можливість задавати зміни температури згідно з часом доби, по кожному дню тижня
- ✓ 14 варіантів мови меню, включно з українською
- ✓ Повідомлення про помилки та статистичні графіки температур
- ✓ Налаштування швидкості реакції під різні типи будівель
- ✓ BUS-шина
- ✓ 2 датчика температури + датчик вуличної температури в комплекті



| Артикул | Насос в групі | Привод | Ціна, Євро з ПДВ |
|--------------------|--|--------|------------------|
| ОТМ-0-32-00-20 | - | OST-20 | 884.00 |
| ОТМ-WP-32-30/08-20 | WILO Yonos Para 30-8/180 É | OST-20 | 1 078.00 |
| ОТМ-WH-32-30/07-20 | WILO MAXO High Flow 30-7/180 É | OST-20 | 1 494.00 |
| ОТМ-WH-32-30/10-20 | WILO MAXO High Flow 30-10/180 É | OST-20 | 1 549.00 |
| ОТМ-WH-32-30/12-20 | WILO MAXO High Flow 30-12/180 É | OST-20 | 1 756.00 |

Характеристики насосів

